



BESCHREIBUNG

Halterung für ULISSE EVO PTZ-Kamera für die Wandmontage mit innenlaufender Kabelführung.

TECHNISCHE DATEN

MECHANIK

Halterung für ULISSE EVO PTZ-Kamera
 Struktur aus Aluminiumdruckguss
 Abmessungen: 129x247x114mm
 Einheitsgewicht: 0.8kg

ARTIKELCODE

UEBWAA Wandmontagehalterung für ULISSE EVO, grauweiß (RAL9002)
 UEBWFA Wandmontagehalterung für ULISSE EVO, Schwarz Farbe (RAL9005)

VERPACKUNG

Code	Gewicht	Ausmaße (WxHxL)	Masterkarton
UEBW	1.15kg	17x30.5x13cm	-

TECHNISCHE ZEICHNUNGEN

Die Maße sind in Millimetern angegeben.

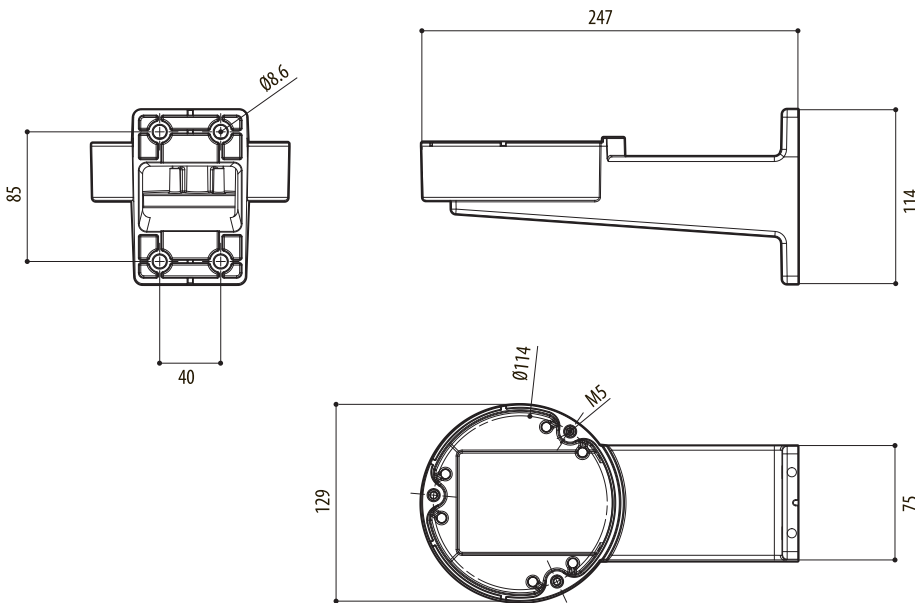

UEBW